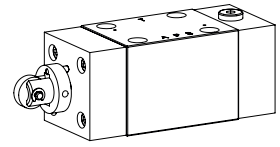

Distributeur à tiroir

Construction à flasquer

- ◆ actionnement par galet
- ◆ 4/2-voies à rappel par ressort
- ◆ $Q_{max} = 60$ l/min
- ◆ $p_{max} = 350$ bar

NG6

ISO 4401-03

DESCRIPTION

Distributeur à commande directe, actionnement par galet, avec 4 raccords en système à 5 chambres. En l'absence d'actionnement, le tiroir est rappelé en position de repos. Ajustement du tiroir précis, petite fuite, grande durée de vie. Tiroir en acier trempé, corps en fonte hydraulique de haute qualité.

UTILISATION

Les distributeurs à tiroir sont utilisés principalement pour la commande directionnelle et l'arrêt de vérins et de moteurs. Le sens de déplacement est déterminé par la position du tiroir et son symbole. Les valves à actionnement manuel ou mécanique sont particulièrement indiquées pour les installations sans courant électrique ou pour des applications en zones à risque d'explosion.

CODIFICATION

Norme de raccordement internationale ISO		A T 4	<input type="text"/>	-	<input type="text"/>	#	<input type="text"/>
Galet avec rappel par ressort							
Nombre des raccords commandés							
Désignation des symboles selon tableau	Actionnement côté A Actionnement côté B	<input type="text"/>	<input type="text"/>				
Matière des joints	NBR FKM (Viton)	<input type="text"/>	<input type="text"/>				
Indice de changement (modifié par l'usine)		1.5-45					

DONNEES GENERALES

Dénomination	Distributeur à 4/2-voies
Construction	action directe
Fixation	Construction à flasquer
Grandeur nominale	NG6 selon norme ISO 4401-03
Actionnement	Actionné à poussoir à galet
Température d'ambiance	-25...+70 °C (NBR) -20...+70 °C (FKM)
Poids	1,50 kg

DONNEES HYDRAULIQUES

Pression de service	$p_{max} = 350$ bar
Pression du réservoir	$p_{Tmax} = 100$ bar
Débit volumétrique maximal	$Q_{max} = 60$ l/min, voir courbe
Débit volumétrique de fuite	Voir courbe
Fluide	Huiles minérales, autres sur demande
Plage de viscosité	12 mm ² /s...320 mm ² /s
Plage de température fluide	-25...+70 °C
Degré de pollution	Classe 20 / 18 / 14
Filtration	Filtration recommandée $\beta_{10...16} \geq 75$, voir feuille 1.0-50

ACTIONNEMENT

Actionnement	Galet
Course d'actionnement	$s = 2,7$ mm
Force d'actionnement	$F_b = 90 - 120$ N

SYMBOLE

Tableau valves



Tableau types de tiroirs

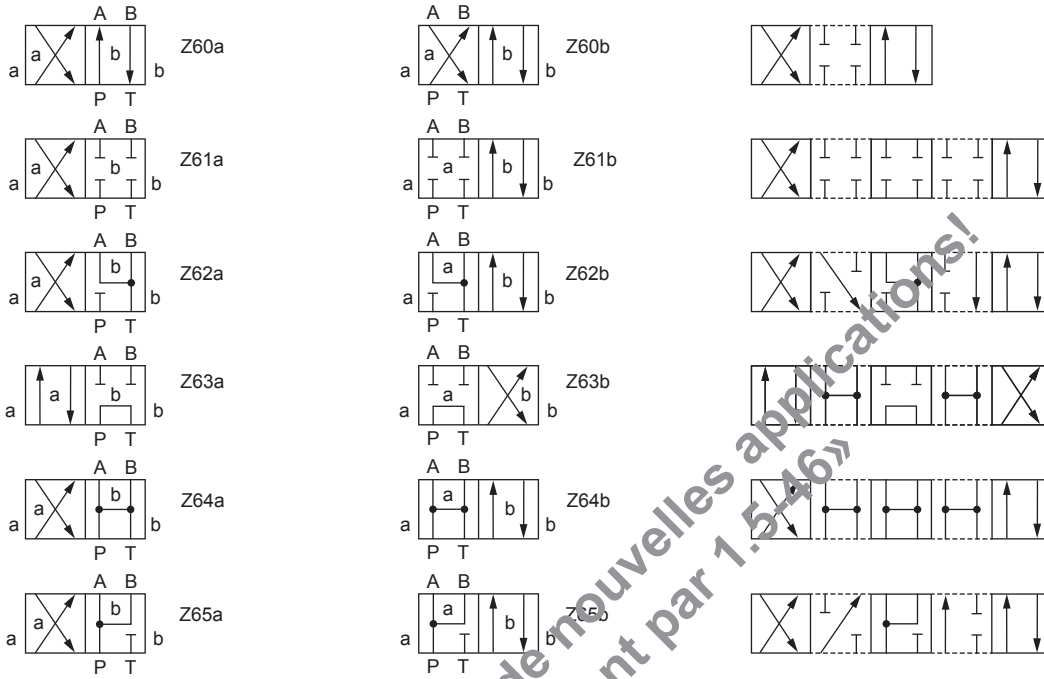

DONNEES DE PUISSANCE

Viscosité de l'huile $\nu = 30 \text{ mm}^2/\text{s}$

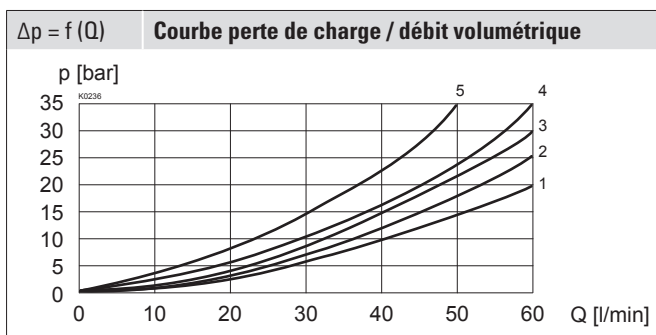
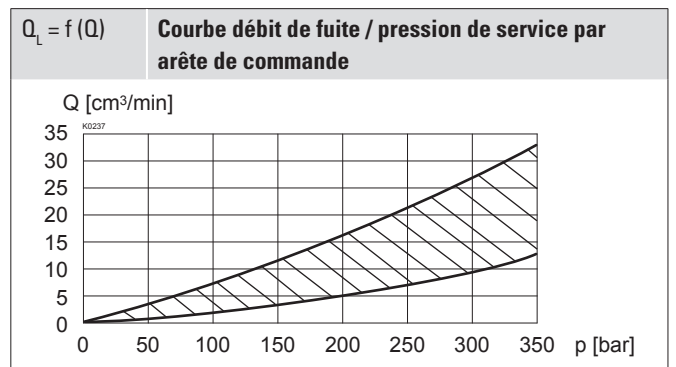
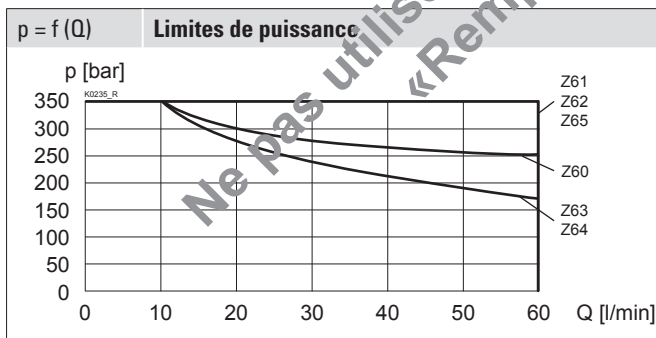

Symbole	Direction d'écoulement de volume				
	P - A	P - B	P - T	A - T	B - T
Z60	3	3	-	4	4
Z61	2	2	-	4	4
Z62	3	3	-	4	4
Z63	2	2	5	3	3
Z64	1	1	-	3	3
Z65	1	1	-	4	4

DIMENSIONS

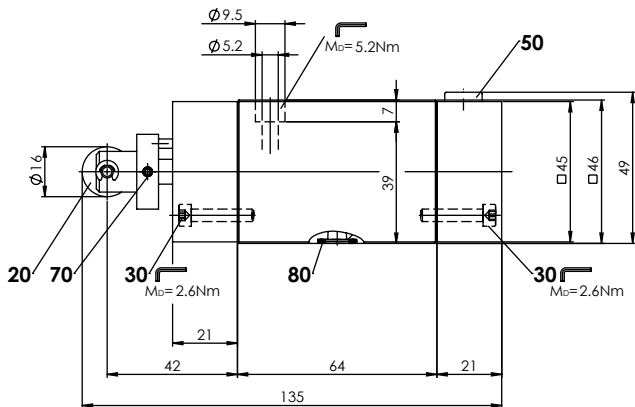

Largueur de Galet = 4,8 mm

RACCORDEMENT HYDRAULIQUE

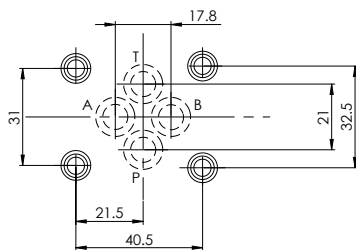

NORMES

Plan de pose	ISO 4401-03
Filtration recommandée	ISO 4406

NOTES DE MONTAGE

Type de montage	Montage à flasquer 4 trous de fixation pour vis cylindriques M5 x 45
Position de montage	Quelconque, de préférence horizontale
Couple de serrage	$M_D = 5,2 \text{ Nm}$ (qualité 8.8, zinguée) Vis de fixation

Note!



La longueur de la vis de fixation dépend du matériel de base de l'élément de raccordement.

LISTE DE PIECES

Position	Article	Description
20	253.4100	Tête de commande mécanique ATII
30	246.1121	Vis cylindrique M4 x 20 DIN 912
50	238.0201	Vis cylindrique M8 x 1 DIN 908
70	221.2272	Goupille cylindrique fenduet $\varnothing 3 \times 16$ DIN 1481
80	160.2093	O-ring ID 9,25 x 1,78 (NBR)

ACCESSOIRES

Vis de fixation	Feuille 1.0-60
Embases filetées	Feuille 2.9-30
Embases multiples	Feuille 2.9-60
Montage moulé	Feuille 2.9-100
Explication techniques	Feuille 1.0-100
Fluides de pression	Feuille 1.0-50
Filtration	Feuille 1.0-50

MATERIAUX D'ETANCHEITE

NBR ou FKM (Viton) en standard, choix dans codification

TRAITEMENT DE SURFACE

- ◆ Le corps de la valve est peint avec un vernis à deux composants
- ◆ Le boîtier du poussoir à galet, les vis et le couvercle sont zingués