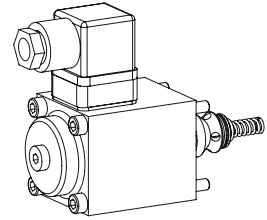

Cartouche valve à clapet électro-magnétique

- fermée sans courant
- $Q_{max} = 40 \text{ l/min}$
- $p_{max} = 350 \text{ bar}$

NG6

DESCRIPTION

La cartouche à clapet 2/2- voies, comme cartouche à intégrer, est l'élément fonctionnel central de presque toutes les valves à clapet à action directe de la série NG6. La cartouche de valve à clapet, la pièce de limitation de course, le ressort, un joint O-ring sont livrés séparément, complétés à choix par l'électro-aimant (norme VDE 0580) et les vis de fixation.

Attention: A la mise en service, il faut purger la valve sous pression (max. 2 tours de la vis E, puis rebloquer).

FONCTION

Par l'électro-aimant de commande étanche à la pression, le tiroir de la valve à clapet est ouvert positivement contre le ressort. Grâce à la construction symétrique et équilibrée, il ne se génère aucune force hydraulique non-désirée de fermeture ou d'ouverture. L'écoulement de l'huile est donc possible dans les deux sens sur le clapet. Le guidage de la tige du clapet est étanché par un joint O-ring. Le clapet métallique étanche ferme la valve sans aucunes fuites.

UTILISATION

Les valves à clapet Wandfluh sont utilisées partout où une fonction de fermeture absolument étanche est exigée, p. ex. Maintien sans fuites de charges, serrage et pinçage, etc. La cartouche de valve à clapet est utilisée principalement comme élément de construction dans les corps à flasquer ou sandwich, ainsi que pour les blocs forés intégrés. Nous vendons ou louons les outils spéciaux pour l'usinage des logements dans l'acier ou l'aluminium (voir registre 2.13).

CODIFICATION

Cartouche de valve à clapet				2	2	06		#	<input type="checkbox"/>
Cartouche de valve à clapet avec él.-aimant				<input type="checkbox"/>	2	2	06		# <input type="checkbox"/>
El.-aimant Medium	<input type="checkbox"/>	<input type="checkbox"/>	<input type="checkbox"/>	<input type="checkbox"/>	<input type="checkbox"/>	<input type="checkbox"/>	<input type="checkbox"/>	<input type="checkbox"/>	<input type="checkbox"/>
El.-aimant Super	<input type="checkbox"/>	<input type="checkbox"/>	<input type="checkbox"/>	<input type="checkbox"/>	<input type="checkbox"/>	<input type="checkbox"/>	<input type="checkbox"/>	<input type="checkbox"/>	<input type="checkbox"/>
2 voies (raccordements)									
2 positions de commutation									
Grandeur nominale 6									
Tension nominale U_N	12 VDC	<input type="checkbox"/>	G12	110 VAC	<input type="checkbox"/>	R110			
	24 VDC	<input type="checkbox"/>	G24	115 VAC	<input type="checkbox"/>	R115			
				230 VAC	<input type="checkbox"/>	R230			
Indice de modification (déterminé par l'usine)									

DONNEES GENERALES

Dénomination	Cartouche de valve à clapet 2/2-voies
Grandeur nominale	NG6
Construction	Clapet cône actionné directement
Actionnement	Par électro-aimant
Fixation	Par introduction dans logement 4 vis de fixation de l'él.-aimant M5
Temp. d'ambiance	-20...+50 °C
Position de montage	$M_D = 5,2 \text{ Nm}$ (qualité 8.8)
Masse: 2206	$m = 0,04 \text{ kg}$
. 2206- . .	$m = 0,8 \text{ kg}$
Sens d'écoulement	Quelconque, voir courbe

ACTIONNEMENT ELECTRIQUE

Construction	El.-aimant poussant à bain d'huile
Tensions nom. standard	$U_N = 12 \text{ VDC}, 24 \text{ VDC}$ $U_N = 110 \text{ VAC}^*, 115 \text{ VAC}^*, 230 \text{ VAC}^*$ $AC = 50 \text{ à } 60 \text{ Hz}$ * Redress. intégré dans le socle
Tolérance de tension	±10% rapp. à la tension nominale
Protection	IP 65 selon EN 60529
Durée d'encl.relative	100% ED (voir feuille 1.1-430)
Fréq. d'enclench.	15 000/h
Durée de vie	10^7 (nombre de cycle de commutation, théoriquement)
Raccordement électrique	Par fiche d'appareil ISO 4400/DIN 43650, (2P+E), autres racc. sur demande
Exéc. des él.-aimants:	- Medium SIN45V (1.1-120) - Super SIS45V (1.1-125)

DONNEES HYDRAULIQUES

Fluide de pression	Huiles minérales, autres sur demande
Degré de pollution max. admissible	ISO 4406:1999, classe 20/18/14 (Filtration recommandée $\beta_{10...16} \geq 75$) voir feuille 1.0-50/2
Plage de viscosité	12 mm ² /s...320 mm ² /s
Temp. du fluide	-20...+70 °C
Pression de service	Medium: $p_{max} = 160 \text{ bar}$ Super: $p_{max} = 350 \text{ bar}$
Débit vol. max.	$Q_{max} = 40 \text{ l/min}$, voir courbe

SYMBOLES

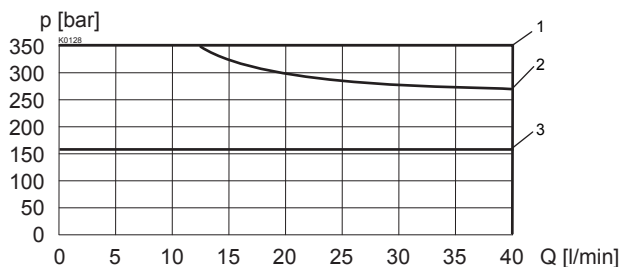
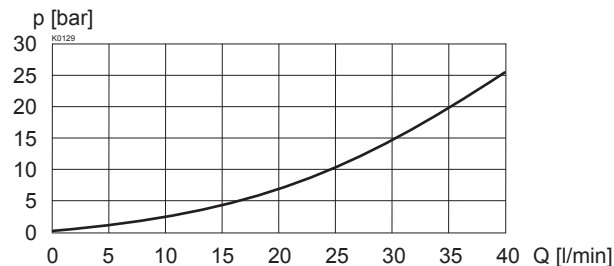
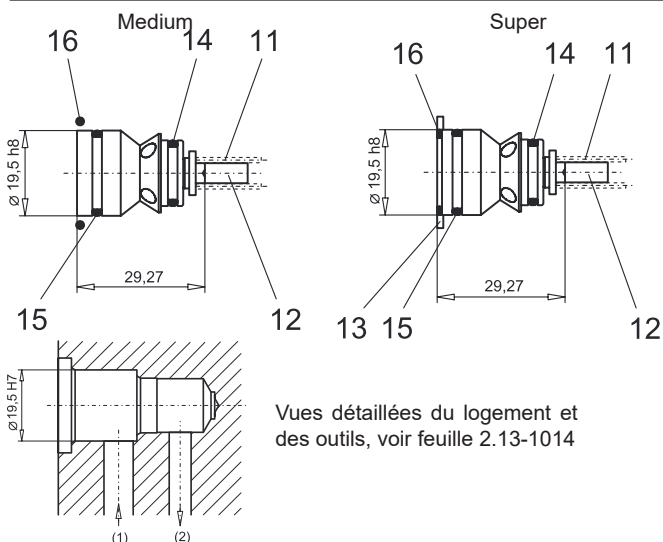
DONNEES DE PUISSANCE Viscosité de l'huile $\nu = 30 \text{ mm}^2/\text{s}$
 $p = f(Q)$ Limites de puissance pour tensions standard -10%

 $\Delta p = f(Q)$ Courbe Perte de charge / débit volumétrique

DIMENSIONS

LISTE DE PIECES

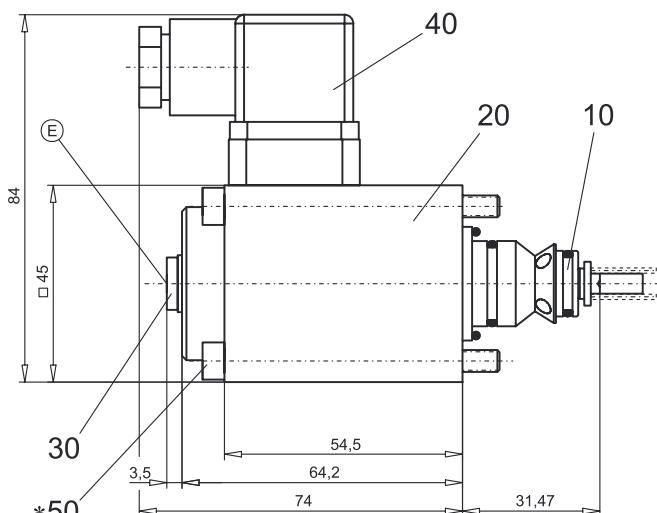
Position	Article	Description
10	500.3000 500.3013	Cart. de valve à clapet 2206 Medium Cart. de valve à clapet 2206 Super
11	053.2600 053.2616	Ressort 1,2x7,2x15 Medium Ressort 1,2x7,2x16 Super
12	222.0041	Goupille
13	212.0502	Rondelle (seule. chez Super)
14	160.2108	O-ring ID 10,82x1,78
15	160.2156	O-ring ID 15,60x1,78
16	160.2236 160.2161	O-ring ID 23,52x1,78 Medium O-ring ID 16,00x1,5 Super
20	260.6 . . . 260.7 . . .	El.-aimant Medium SIN45V El.-aimant Super SIS45V
30	239.2033	Vis de fermeture HB0
40	219.2002	Fiche
50	249.2001	Vis cylindrique M5x63

Type	Sens d'écoulement	
	1 → 2	2 → 1
M2206	3	3
S2206	1	2

Medium



Super

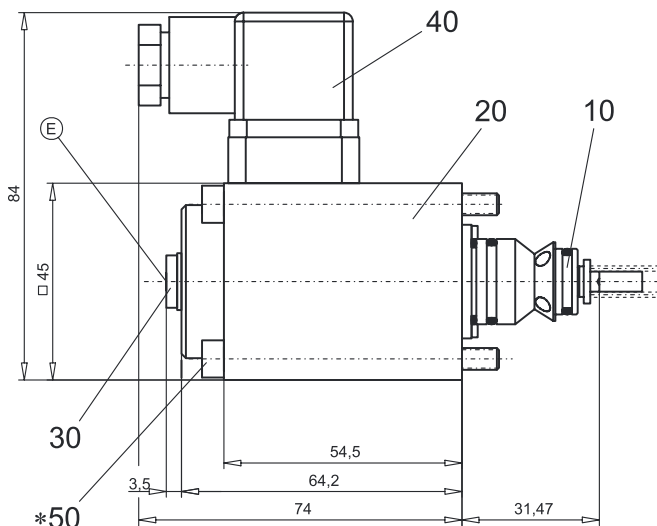

E = Vis de fermeture

* Les vis de fixation M5x63 sont livrées pour le montage dans l'acier et la fonte hydraulique. Pour le montage dans l'alu, il faut choisir des vis de fixation plus longues (min. env. 2d).

ACCESSOIRES

Cartouches montées dans corps à flasquer ou sandwich:

 Valve à flasquer Registre 1.11
 Valves sandwich Registre 1.11

Outil de démontage 983.2001 pour cartouche à clapet 2206

Explications techniques voir feuille 1.0-100