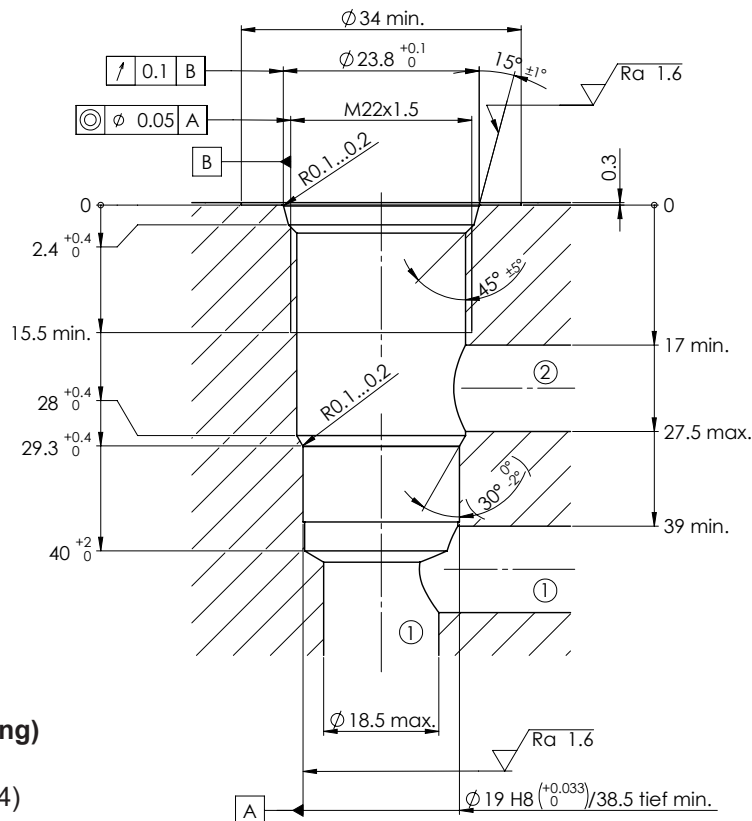
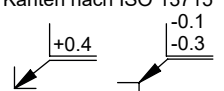
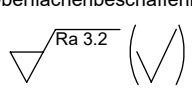

**Patronensenkung ISO 7789-22-01-0-98**

**2-Wege-Senkung für  
allgemeine Funktion  
(ohne Druckbegrenzung)**

(Zeichnungs-Nr. 3-395.4)

Kanten nach ISO 13715 	Oberflächenbeschaffenheit 	Längsmasse, Rundungen, Fasen m Winkel m Geradheit, Ebenheit H Rechtwinkligkeit, Symmetrie H Rundlauf, Planlauf H Hüllbedingung nach ISO 14405 ©	Auszug Allgemeintoleranzen ISO-2768-1			
			Allgemein- toleranzen ISO 2768	Nennmass Längsmasse	>0,5-3 ±0.1	>3-6 ±0.1
			Radien, Fasenhöhe	±0.2	±0.5	±1

**Werkzeuge**

Benennung:	Artikel-Nummer:	Inhalt:	Artikel-Nummer:
2-Wege M22 x 1,5	983.0804	Stufenbohrer	983.0104
		Stufenreibahle	983.0204
		Gewindebohrer	983.0601

**Verwendung**

Patrontyp:	Datenblatt-Nr.:	Patrontyp:	Datenblatt-Nr.:
SDSPM22-BA/AB-...	1.11-2060	QZ.PM22-...	2.5-535
SDSPM22-BA/AB-...	1.11-2061	D.PPM22-...	2.6-531
SDYPM22-BA/AB-...	1.11-2064	D.BPM22-...	2.6-535
SVSPM22-BC/CB-...	1.11-2082	DNPPM22-../ME	2.6-541
SVYPM22-...	1.11-2084	QNPPM22-...	2.6-631
MS.PM22	2.2-532	QNPPM22-../ME	2.6-633
DNIPM22-...	2.4-532	QNBPM22-...	2.6-634
QRSPM22-...	2.5-530		